

組立・施工説明書 車止め1型

'17-6 月 発行



このたびは、YKK AP 商品をご採用いただき、誠にありがとうございます。

組立・施工の前に…

商品を正しく組立・施工していただくために、説明書の内容をご確認ください。
商品の組立・施工については必ず本説明書に従ってください。

組立・施工の後に…

取扱説明書・使い方 & お手入れガイドブックを施主様にお渡しください。

本説明書は専門知識を有する業者様向けの内容となっております。
誤った方法で作業を行うと、不具合につながるおそれがあります。
作業には危険が伴いますので、専門知識を有する業者様が行ってください。

お願い

- 開閉時に道路などへ飛び出さない位置に設置してください。開閉の際に思わぬ事故やけがにつながります。
- 開閉する前に必ず錠を解除してください。施錠したまま無理に開閉すると破損の原因になります。
- みだりに改造や変更はしないでください。
- 組立は、所定のねじを使用して最後まで締付けてください。締付け不良は思わぬ事故の原因になります。

全体構成図

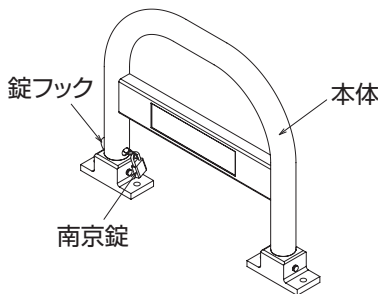

同梱一覧

姿 図					
品 名	本体	錠フック	南京錠	鍵	オールアンカー
個 数	1	1	1	3	4

施工

① 取付け位置に穴加工をしてください。

開閉するためには約420mmのスペースが必要です。範囲内に障害物がないことを確認してください。

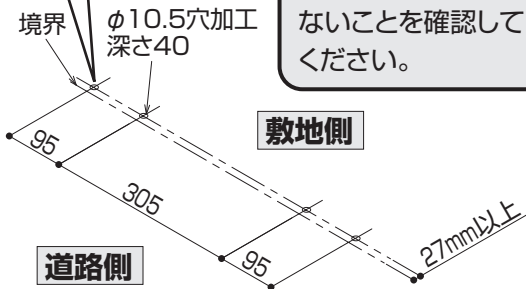

寸法図 (単位 : mm)

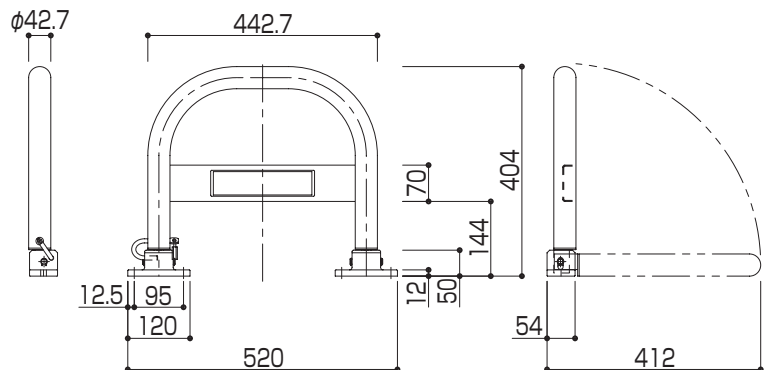

② 加工した穴位置に本体をあわせオールアンカーをたたき込み、ナットを締めてください。

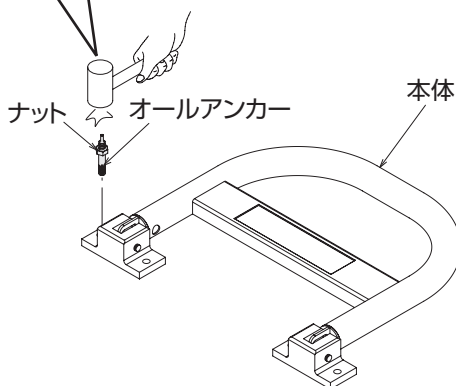

開閉方法

① 南京錠を外し、錠フックを抜き取ってください。

② 本体を上を持ち上げて倒してください。

開閉するためには約420mmのスペースが必要です。範囲内に障害物がないことを確認してください。

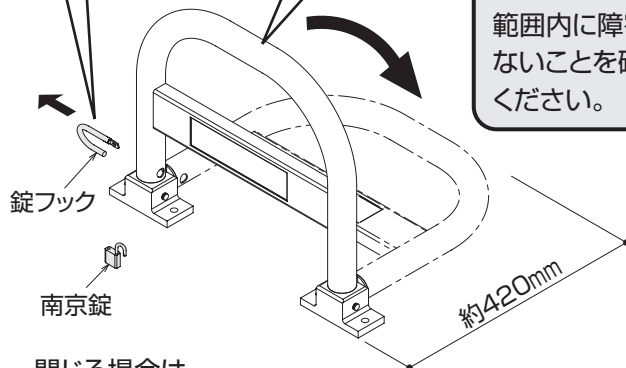

閉じる場合は、逆の手順になります。