

このたびは、バイクラックA-Aをお買い上げいただき、ありがとうございました。  
ご使用前にこの取扱説明書をよくお読みになり、正しく適切な方法で施工してください。  
また、本書は使用されるお客様のもとで大切に保管してください。

梱包内容

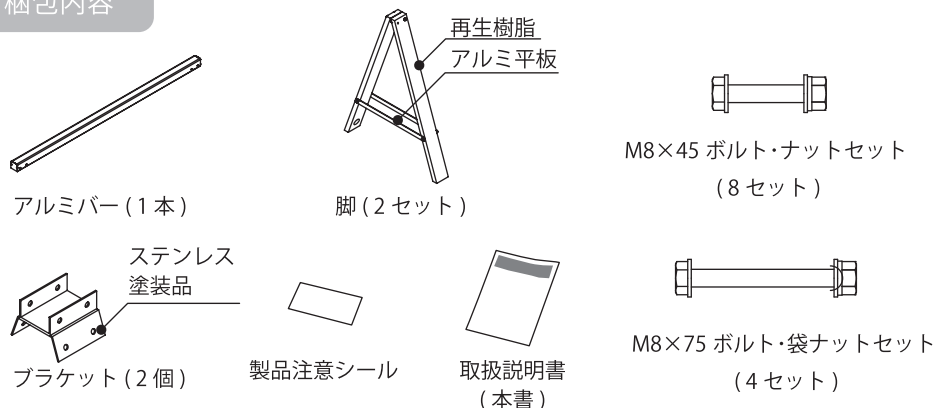

ご用意いただく工具

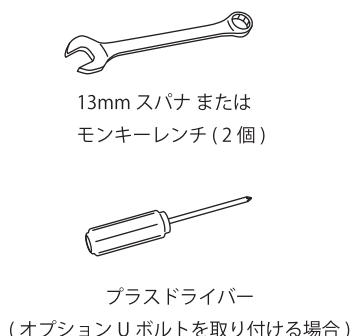

⊘ 禁止事項

- \*本製品は自転車専用のラックです。踏み台にしたりぶら下がったりといった、自転車ラックとしての用途以外での使用はしないでください。
- \*本製品の耐荷重は 80 kg です。製品の破損や自転車の落下を招くので、それ以上の荷重はかけないでください。
- \*本製品は安定した水平な場所に設置し、不安定な場所や足場の悪い場所では使用しないでください。
- \*強風時は転倒し人身事故や破損事故の恐れがありますので、絶対に使用しないでください。
- \*本製品の改造はしないでください。思わぬ事故や、製品の破損に繋がります。

⚠ 注意事項

- \*自転車搭載時に自転車同士がぶつからないよう、十分注意してください。
- \*組立や折りたたみの際は、手や指、足を挟まないようお気を付けてください。
- \*本製品を落下させたり、強い衝撃を与えたりしないでください。破損する恐れがあります。
- \*自転車をかけたままでの移動はおやめください。
- \*ボルトが緩んだ状態で使用すると、製品の破損や自転車の落下を招く恐れがあります。定期的に点検・締め直しをしてください。

使用方法

サドルをアルミバーに掛けて駐輪してください。  
※最大荷重は 80 kg です。それ以上の荷重は掛けないでください。

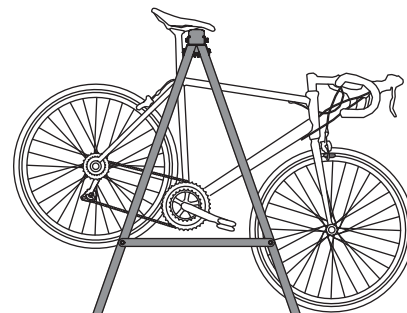

※かならず前輪が地面につくようにしてください。

完成図

※寸法表記は全て mm(ミリメートル)

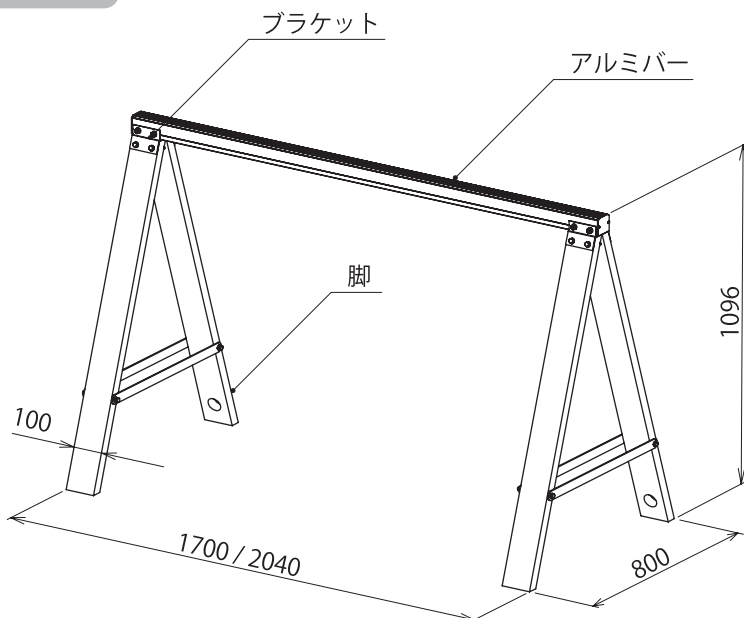

1. 脚の展開

脚は折りたたまれた状態で梱包されています。  
下図のように広げてください。

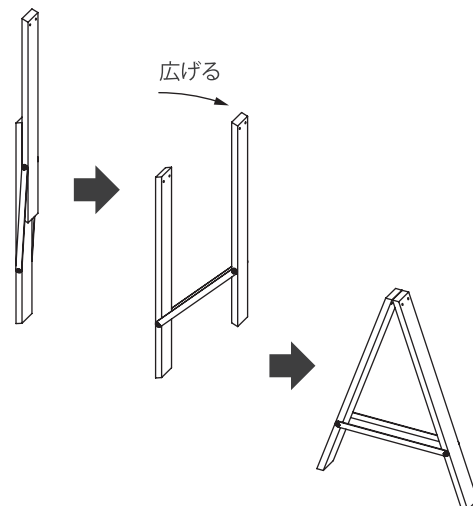

## 2. ブラケットの取付

1. 展開した脚の上部にブラケットを乗せ、スパナかモンキーレンチを使って M8×45ボルトセット 4本で固定してください。ボルトセットを一旦分解し、ボルト-平ワッシャー-製品-平ワッシャー-ばねワッシャー-ナットの順番になるように取り付けてください。
2. 脚のアルミ平板を留めているボルトとナットを増し締めしてください。

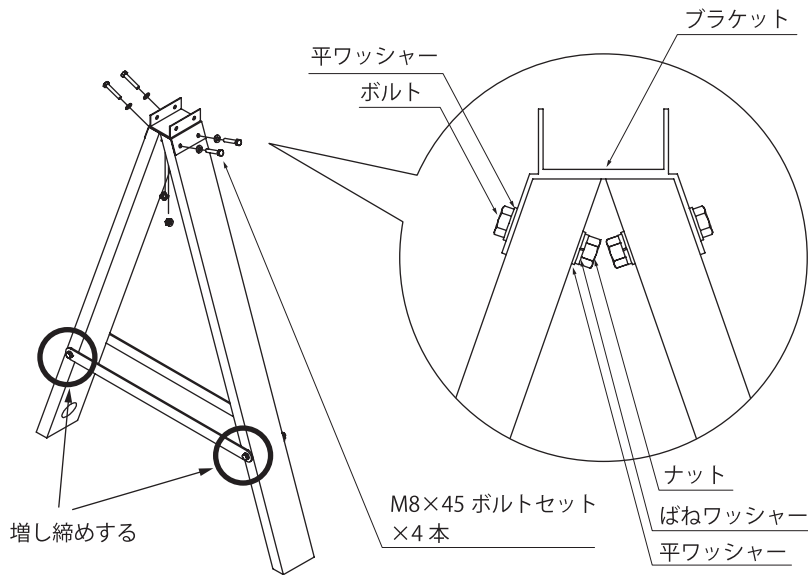

## 3. Uボルト (オプション) の取付

オプションの盗難防止用Uボルトを取り付ける場合は、アルミバーのエンドキャップを一度取り外し、アルミバー下部の溝にナットを通して取り付けてください。

※詳しい取り付け方は、Uボルトに付属する説明書をご参照ください。

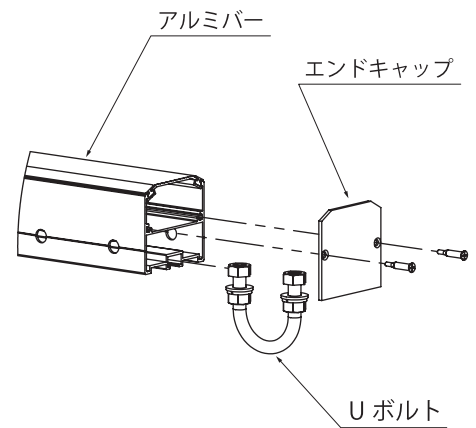

## 4. アルミバーの取付

1. ブラケットを取り付けた2つの脚を、アルミバーの長さ (1700または2040) に合わせて並べて置いてください。
2. ブラケットの間に、アルミバーを平らな面が下になるように置き、M8×75ボルトセット 4本で固定してください。ボルトセットを一旦分解し、ボルト-平ワッシャー-製品-平ワッシャー-ばねワッシャー-ナットの順番になるように取り付けてください。
3. 最後に、全てのボルトがしっかりと締まっているか確認と増し締めをしてください。

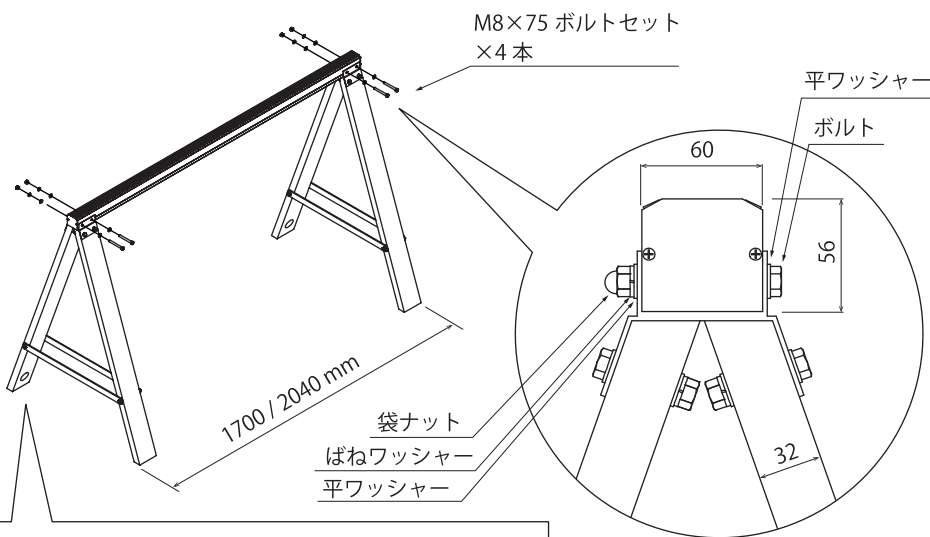

脚には片側に転倒や盗難を防止するためのワイヤーなどを通す穴が開いています。設置場所の状況に合わせ、任意の方向に穴を向けて設置してください。

## 5. 製品注意シールの貼付

製品注意シールを、アルミバーの任意の位置に貼り付けてください。

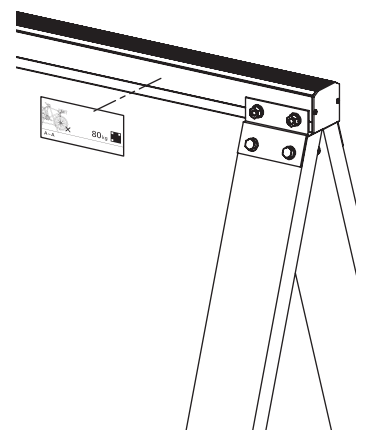

※シールの横線が、アルミバーの溝と一致するように貼り付けてください。

